



# OPTIMUM 6

# OPTIMUM 8

## Compacité optimale

- Largeur de 76 cm pour accéder aux zones les plus encombrées
- Hauteur repliée permettant de passer en dessous des portes standard

## Productivité exceptionnelle

- Translation à hauteur maximale
- Capacité de charge jusque 270 kg (Opt. 6)
- Plateforme avec une extension
- Grande autonomie de travail

## Robuste, fiable, facile à entretenir



**Haulotte**   
GROUP

More than lifting



# OPTIMUM 6 / OPTIMUM 8



CISEAUX ÉLECTRIQUES

## DONNÉES TECHNIQUES

Optimum 6

Optimum 8

Hauteur de travail	6.35 m	7.8 m
Hauteur plateforme	4.35 m	5.8 m
Hauteur maximale de translation	4.35 m	5.8 m
Capacité maximum - intérieur	270 kg	230 kg
Capacité maximum - extérieur	270 kg	N/A
<b>A</b> Longueur plateforme	1.68 m	1.68 m
<b>B</b> Longueur plateforme étendue	2.59 m	2.59 m
Longueur extension	0.91 m	0.91 m
<b>C</b> Largeur plateforme	0.7 m	0.7 m
<b>D</b> Hauteur repliée - garde corps retirés	1.9 m	2 m
<b>E</b> Hauteur repliée - garde corps relevés	1.9 m	2 m
<b>F</b> Largeur hors tout	0.76 m	0.76 m
<b>G</b> Longueur hors tout	1.9 m	1.9 m
<b>H</b> Empattement	1.38 m	1.38 m
<b>I</b> Garde au sol - Potholes relevés	8 cm	8 cm
Garde au sol - Potholes baissés	1.5 cm	1.5 cm
Vitesse de translation	0.5 - 4.5 km/h	0.5 - 4.5 km/h
Pente maximum	25 %	25 %
Dévers	2 °	2 °
Temps de montée / descente	20 / 35 s	22 / 37 s
Rayon de braquage extérieur	1.7 m	1.7 m
Pneus non marquants	12.5 x 4.25	12.5 x 4.25
Batteries	24 V - 180 Amph (C5)	24 V - 180 Amph (C5)
Capacité réservoir huile hydraulique	20 l	20 l
Poids total	1290 kg	1370 kg

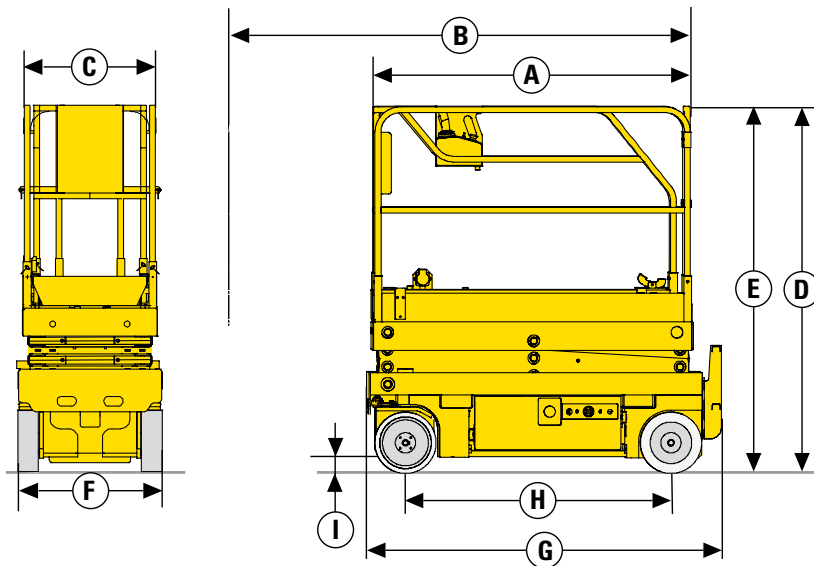

## Optimum 8

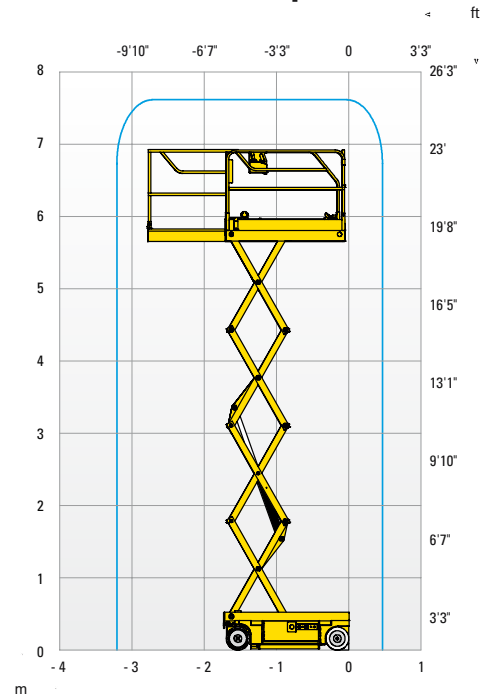

## ÉQUIPEMENT STANDARD

- Dispositif anti-basculement (Potholes)
- Indicateur de charge batteries
- Commandes proportionnelles
- Usage intérieur / extérieur (Optimum 6)
- Maintenance facilitée : composants dans un tiroir
- Chargeur de batteries à arrêt automatique
- Pneus à bandage non marquants
- Mise en roue libre
- Contrôleur de dévers
- Limiteur de charge dans le panier
- Tirette manuelle de descente de secours
- Passage pour fourches intégrées au châssis
- Anneaux de remorquage
- Klaxon
- Compteur horaire

## OPTIONS ET ACCESSOIRES

- Feu à éclat
- Bruiteur de translation
- Phare de travail
- Prise électrique dans le panier
- Huile hydraulique biodégradable
- Garde-corps rabattables

